



**Profile Cutters Heads and
Profile Cutters and Planing
Knives**

**Universalprofilfräskopf,
Hobelkopf, Profilmesser und
Hobelmesser**

**Frézovací a hoblovací hlavy,
blankety a profilové nože**



HISTORY AND PRESENT TIME

HISTORY

The tool production in Hulin began in 1934. The firm was founded by Mr. Studenik who named the new company "First Moravian factory for saws and tools". At first the company started producing hand saws, circular saw blades and was gradually enriching the production programme with cutters for wood cutting and other tools for wood working. In the 1960th the production assortment enriched with TCT circular saw blades, gang saw blades, planer knives, machine knives, metal cutting tools and saw bodies.

PRESENT TIME

PILANA TOOLS with about 600 workers is in the process of dynamic development and is one of the biggest producers of tools in Europe. The tools are made of the best-quality steel in accordance with DIN and ISO standards. The quality is closely watched at each production stage. For the highest precision the most up-to-date equipment is used: Laser, CNC grinding machines, CNC milling machines, CNC sharpening machines, automatic furnaces and other automatic and semiautomatic machinery.

The constant attention is paid to the production improvement and automation. These measures, together with long-lasting experience and low costs, enable to offer high quality products at competitive prices. PILANA TOOLS regularly exports 80% of its products to over 70 countries world-wide.

PILANA TOOLS consists of property-joined companies:
PILANA TOOLS a.s.
PILANA TOOLS Wood Saws spol. s r.o.
PILANA TOOLS Saw Bodies spol. s r.o.
PILANA TOOLS Metal spol. s r.o.
PILANA TOOLS Knives spol. s r.o.

GESCHICHTE UND GEGENWART

GESCHICHTE

Die Werkzeugproduktion in Hulin wurde im Jahre 1934 aufgenommen. Der Gründer Josef Studenik nannte den neuen Betrieb „První moravská továrna na pily a nástroje“ (Erste mährische Sägen- und Werkzeugfabrik). Am Anfang wurden hier Handsägen und Kreissägeblätter hergestellt. Schrittweise wurde dann das Produktionsprogramm mit Fräsern, Messern und anderen Werkzeugen für die Holzbearbeitung erweitert. In den 60er Jahren wurde in Hulin die Produktion von HM-bestückten Kreissägeblättern und anschliessend von Gattersägeblättern, Grundkörpern sowie auch von Werkzeugen für die Metallbearbeitung aufgenommen. Im Jahre 1991 wurde der damalige staatliche Betrieb erfolgreich privatisiert und wird seither von drei Inhabern geleitet.

GEGENWART

PILANA TOOLS ist eine ständig expandierende Firma und gehört mit ihren ca. 600 Mitarbeitern zu den grössten Werkzeugproduzenten in Europa. Die Werkzeuge werden aus hochwertigen Stählen bester Qualität nach den Normen DIN und ISO hergestellt. Qualitätskontrollen erfolgen sehr sorgfältig in jedem Stadium der Fertigung. Modernste Produktionsanlagen wie Laser, CNC-Schleifmaschinen, CNC-Bearbeitungszentren, CNC-Schärfmaschinen und Durchlaufhärteanlagen sorgen für gleichgebende Qualität und Präzision des Endproduktes.

PILANA TOOLS steigert kontinuierlich die Automatisierung und Effektivität in den einzelnen Produktionsprozessen - dies kombiniert mit langjähriger Erfahrung und niedrigen Produktionskosten ermöglicht es, hochwertige Erzeugnisse in einem interessanten Preis-/Leistungsverhältnis anzubieten. Ungefähr 80% der Gesamtproduktion werden regelmässig in mehr als 70 Länder exportiert.

Die Gruppe PILANA TOOLS wird durch folgende Gesellschaften gebildet:

PILANA TOOLS a.s.

PILANA TOOLS Wood Saws spol. s r.o.

PILANA TOOLS Saw Bodies spol. s r.o.

PILANA TOOLS Metal Saws spol. s r.o.

PILANA TOOLS Knives spol. s r.o.

HISTORIE A SOUASNOST

HISTORIE

Výroba nástrojů v Hulině byla zahájena v roce 1934, kdy pan Josef Studenik založil firmu s názvem „První moravská továrna na pily a nástroje“. Firma nejprve vyráběla pouze ruční a kotoučové pily na řezání dřeva. Postupně byl výrobní program rozšířen o další nástroje na obrábění dřeva jako jsou hoblovací nože a pilové pásy. V průběhu 60. let byla zahájena produkce pilových kotoučů na dřevo s břitovými destičkami SK. Následně byla zavedena výroba rámových a kmenových pil a nástrojů na dělení kovu.

SOUČASNOST

Po privatizaci v roce 1992 navázala firma již pod svým současným názvem PILANA TOOLS na úspěšnou tradici výroby nástrojů a dnes patří s přibližně 600 zaměstnanci a se svým výrobním sortimentem k největším výrobcům nástrojů v Evropě. Pro výrobu nástrojů jsou používány materiály nejvyšší kvality, které odpovídají normám DIN a ISO. Kvalita výrobků je sledována přísnou kontrolou a ve výrobě jsou používány nejmodernější technologie a strojní zařízení: řezací a značící lasery, CNC obráběcí centra a brusky, CNC ostřící centra a pájecí automaty, automatické kalící linky a další nejmodernější zařízení, která jsou v současné době k dispozici. Technické vybavení spolu s dlouholetou zkušeností tak umožňuje nabídnout vysoce kvalitní výrobky za výhodné ceny. PILANA TOOLS pravidelně exportuje přibližně 80% své celkové produkce do více než 70 zemí světa.

Skupinu PILANA TOOLS tvoří majetkově propojené firmy:

PILANA TOOLS a.s.

PILANA TOOLS Wood Saws spol. s r.o.

PILANA TOOLS Saw Bodies spol. s r.o.

PILANA TOOLS Metal Saws spol. s r.o.

PILANA TOOLS Knives spol. s r.o.

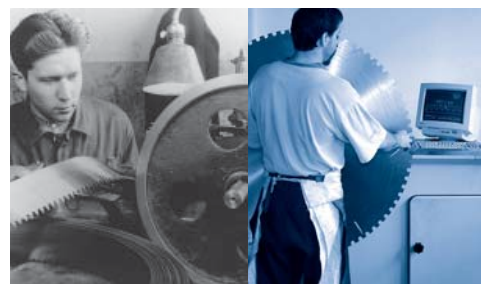

Universal Cutter Head	Universalprofilfräskopf	Univerzální profilová frézovací hlava	2
Profile Cutters and Limiters	Profilmesser und Begrenzer	Profilové nože a omezovače	3
Profiles Sample Book	Zusammenstellung der Profile	Vzorkovník profil	4 - 10
Planing Head	Hobelkopf	Hoblovací hlava	11
Planing Knives	Hobelmesser	Hoblovací nože	12
Carbide Tipped Planing Knives	Hobelmesser mit Klingenplättchen aus Hartmetallen	Hoblovací nože s břitovými destičkami ze slinutých karbid (SK)	13
Safety Profile Cutter Head	Profilfräskopf	Profilová frézovací hlava	14
Serrated Back Knives	Blankette mit fixierter Riffelung	Blankety s fixovaným rýhováním	15
Carbide Tipped Serrated Back Knives	Blankette mit Klingenplättchen aus Hartmetall mit fixierter Riffelung	Blankety s břitovými destičkami ze slinutých karbid (SK) s fixovaným rýhováním	16

Universal Cutter Head and Profile Cutters

Universalprofilfräskopf

Univerzální profilová frézovací hlava

Application: shaping, broaching and thickening
Machine: shapers, multilateral profile millers, surfacers and thicknessers

Anwendung: Profilieren, Durchziehen und Dickenbearbeitung
Maschine: Unterfräsmaschine, mehrseitige Profilfräsmaschine Abgleich- und Dickenfräsmaschine

Použití: profilování, protahování a tloušťkování
Stroj: spodní frézky, vícestranné profilovací frézky, srovnávací a tloušťkovací frézky

Characteristics:

- » with limiters for manual feed and without limiters for machine feed
- » clamping with automatic centring of cutters

Charakteristik:

- » mit Begrenzer für manuellen Vorschub und ohne Begrenzer für maschinellen Vorschub
- » Einspannung mit automatischer Messerzentrierung

Charakteristika:

- » s omezovali pro ruční posuv a bez omezovali pro posuv strojní
- » upínání s automatickým centrováním nožů



Universal Profile Cutter Head

Universal-Messerkopf

Univerzální profilová frézovací hlava

D	d	B	n	Manual feed MAN manueller Vorschub MAN Ruční posuv MAN	Machine feed MEC maschineller Vorschub MEC Strojní posuv MEC	Steel version Ausführung Stahl Provedení ocel
93	30	40	7000 - 9000	•	•	•
120	30	40	7000 - 9000	•	•	•

We can supply spare parts for this product
Für dieses Erzeugnis liefern wir Ersatzteile
Na tento výrobek dodáváme náhradní díly



Wooden Cassette for Cutter Head, Profile Cutters and Limiters

- » in versions for 6, 12, 24 and 36 sets
- » knife profile option by the customer's request

Holz-kassette für Fräsköpfe, Profilmesser und Begrenzer

- » in Varianten für 6, 12, 24 und 36 Sätze
- » Wahl der Messerprofile nach Kundenwunsch

Devná kazeta pro frézovací hlavu, profilové nože a omezovala

- » ve variantách pro 6, 12, 24 a 36 sad
- » volba profilů nože na přání zákazníka

Application: shaping, broaching and thickening
Machine: shapers, multilateral profile millers, surfacers and thickeners

Anwendung: Profilieren, Durchziehen und Dickenbearbeitung
Maschine: Unterfräsmaschine, mehrseitige Profilfräsmaschine Abgleich- und Dickenfräsmaschine

Použití: profilování, protahování a tloušťkování
Stroj: spodní frézky, vícestranné profilování frézky, srovnávací a tloušťkovací frézky

Characteristics:

- » width 40 mm, thickness 4 mm
- » knives can operate with limiters (manual shift) or without (machine shift)
- » knife material – tool steel, SP
- » limiter material – structural steel, SP
- » the limiter prevents tool “kicking” at manual feed
- » the limiter has a profile cut 0,8 mm deeper

Charakteristik:

- » Breite 40 mm, Dicke 4 mm
- » die Messer können mit Begrenzer (manueller Vorschub) oder ohne (maschineller Vorschub) arbeiten
- » Messermaterial – Werkzeugstahl, SP
- » Begrenzermaterial – Konstruktionsstahl
- » der Begrenzer verhindert das „Schlagen“ der Maschine bei Handbearbeitung
- » der Begrenzer hat einen um 0,8 mm tieferen Profilschliff

Characteristics:

- » šířka 40 mm, tloušťka 4 mm
- » nože mohou pracovat s omezovačem (ruční posuv) nebo bez (strojný posuv)
- » materiál nože - nástrojová ocel, SP
- » materiál omezovače - konstrukční ocel
- » omezovač zabráňuje „kopání“ nástroje při něm obrábění
- » omezovač má výbrus profilu hlubší o 0,8 mm

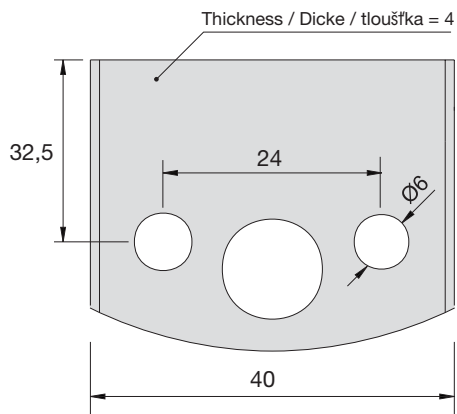
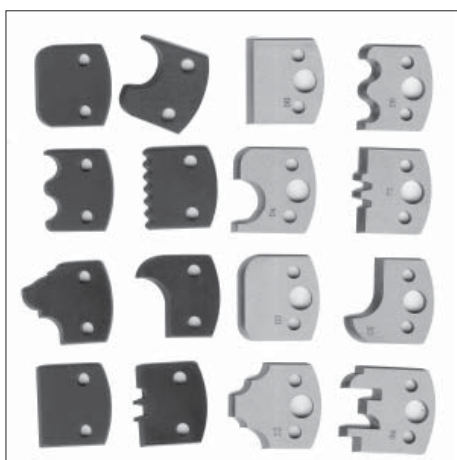

Semiproducts for Profile Cutter Cut

- » Semiproducts of both limiters and profile knives are in the same dimensions
- » For maximum profile depth up to 16 mm

Halbzeuge für Profilmesserschleif

- » Halbzeuge für Begrenzer und Profilmesser haben die gleichen Abmessungen
- » für maximale Profiltiefe bis 16 mm

Polotovary pro výbrus profilového nože

- » Polotovar omezovače i profilového nože mají stejné rozměry
- » Pro maximální hloubku profilu do 16 mm

Profile Cutters and Limiters
Profilmesser und Begrenzer
Profilové nože a omezovače

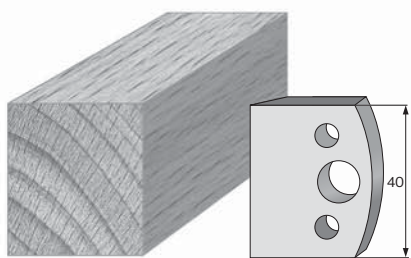

Profile number **00**
 Profilnummer
 islo profilu

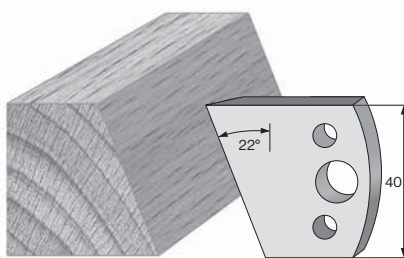

Profile number **01**
 Profilnummer
 islo profilu

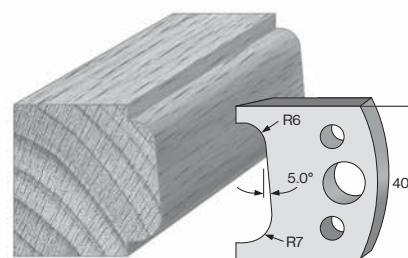

Profile number **02**
 Profilnummer
 islo profilu

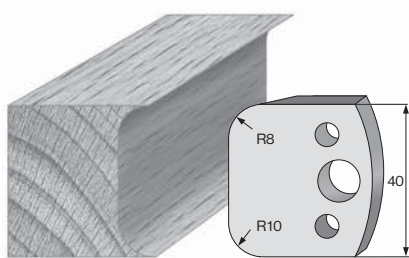

Profile number **03**
 Profilnummer
 islo profilu

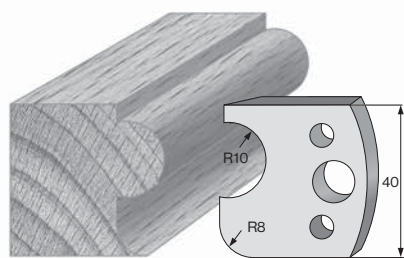

Profile number **04**
 Profilnummer
 islo profilu

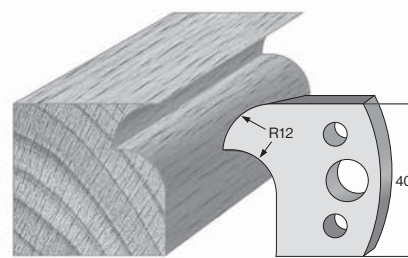

Profile number **05**
 Profilnummer
 islo profilu

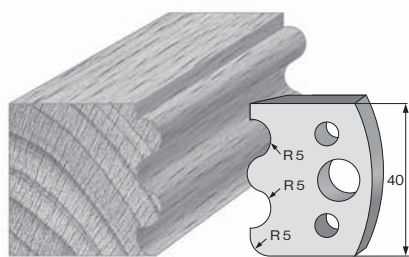

Profile number **06**
 Profilnummer
 islo profilu

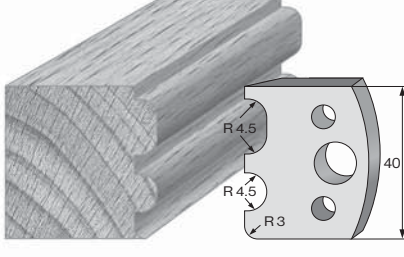

Profile number **07**
 Profilnummer
 islo profilu

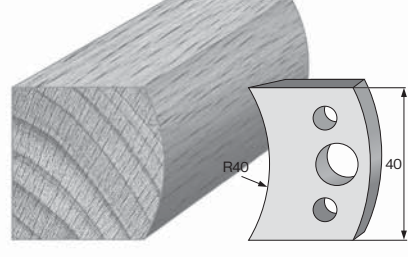

Profile number **08**
 Profilnummer
 islo profilu

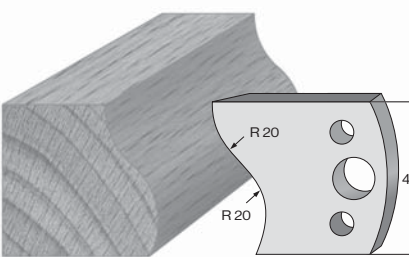

Profile number **09**
 Profilnummer
 islo profilu

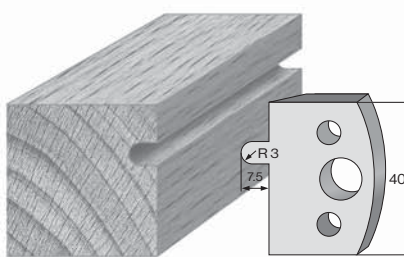

Profile number **10**
 Profilnummer
 islo profilu

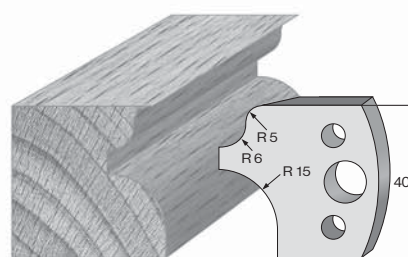

Profile number **11**
 Profilnummer
 islo profilu

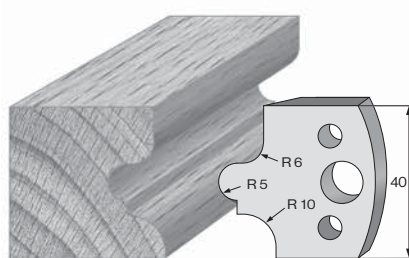

Profile number **12**
 Profilnummer
 islo profilu

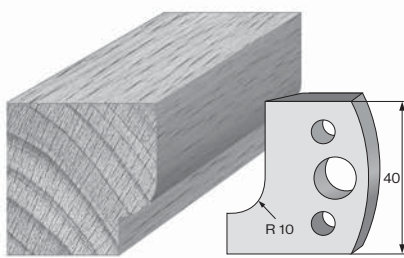

Profile number **13**
 Profilnummer
 islo profilu

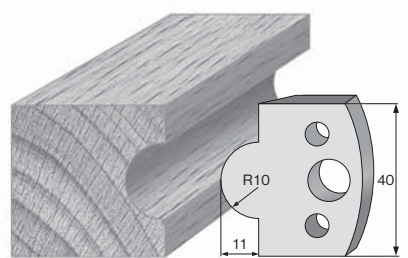

Profile number **14**
 Profilnummer
 islo profilu

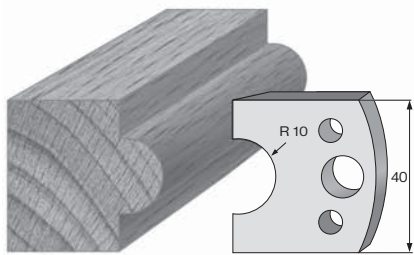

Profile number | **15**
 Profilnummer
 islo profilu

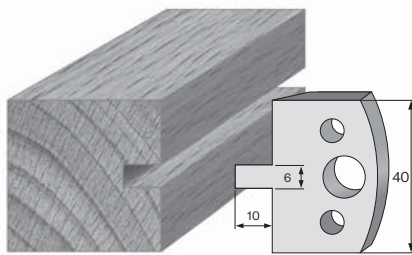

Profile number | **16**
 Profilnummer
 islo profilu

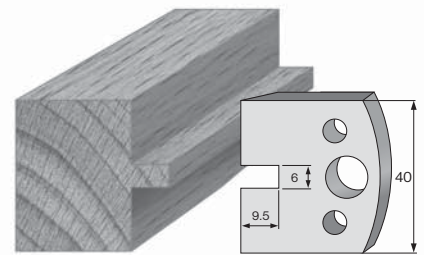

Profile number | **17**
 Profilnummer
 islo profilu

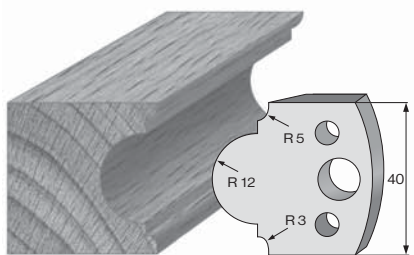

Profile number | **18**
 Profilnummer
 islo profilu

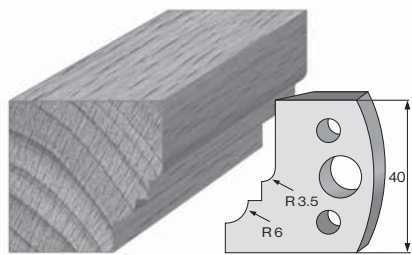

Profile number | **19**
 Profilnummer
 islo profilu

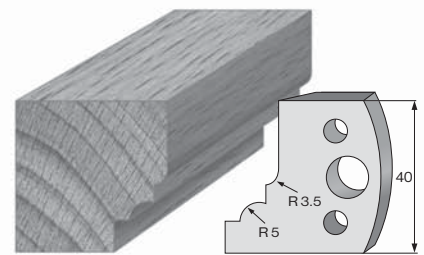

Profile number | **20**
 Profilnummer
 islo profilu

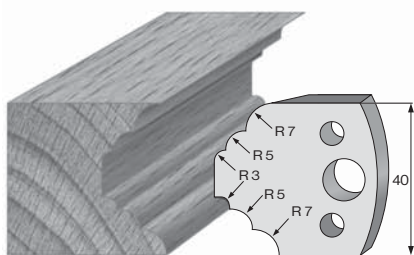

Profile number | **21**
 Profilnummer
 islo profilu

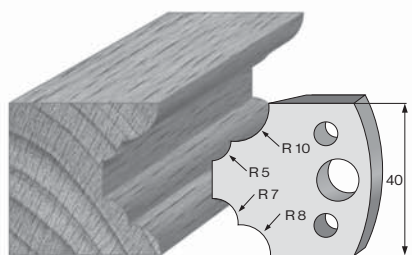

Profile number | **22**
 Profilnummer
 islo profilu

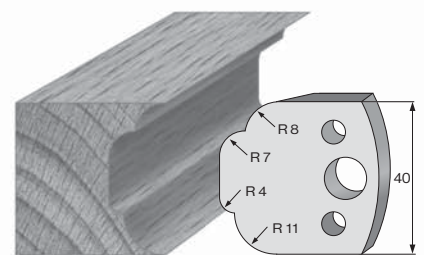

Profile number | **23**
 Profilnummer
 islo profilu

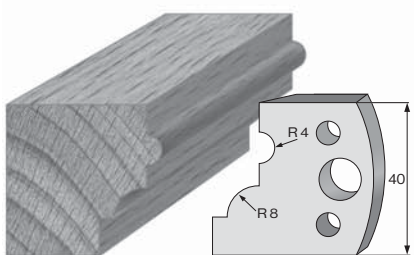

Profile number | **24**
 Profilnummer
 islo profilu

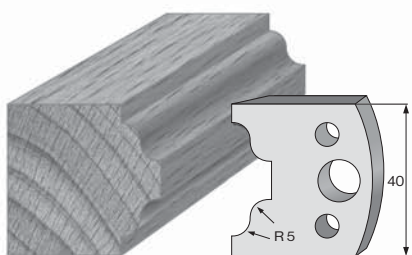

Profile number | **25**
 Profilnummer
 islo profilu

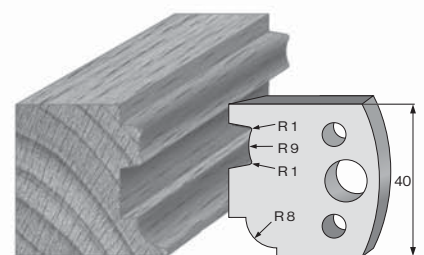

Profile number | **26**
 Profilnummer
 islo profilu

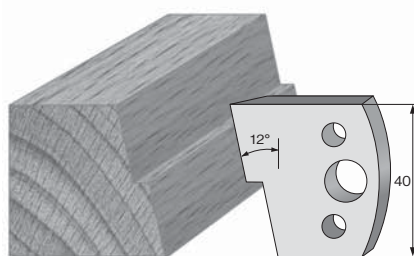

Profile number | **27**
 Profilnummer
 islo profilu

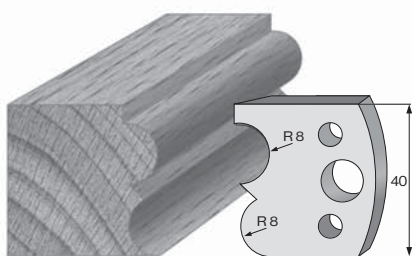

Profile number | **28**
 Profilnummer
 islo profilu

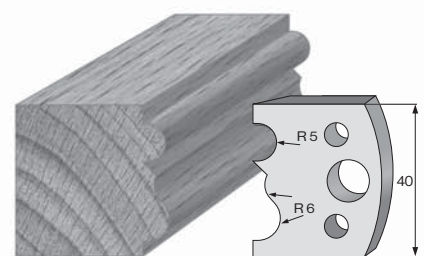

Profile number | **29**
 Profilnummer
 islo profilu

Profile Cutters and Limiters
Profilmesser und Begrenzer
Profilové nože a omezovače

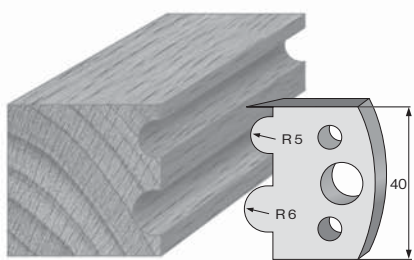

Profile number **30**
 Profilnummer
 islo profilu

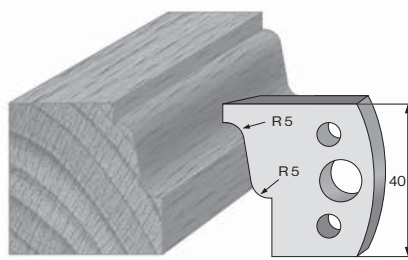

Profile number **31**
 Profilnummer
 islo profilu

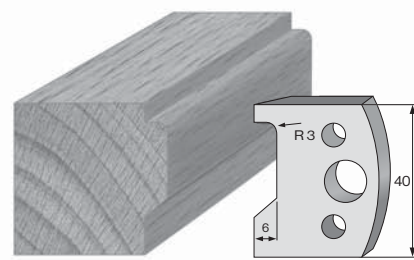

Profile number **32**
 Profilnummer
 islo profilu

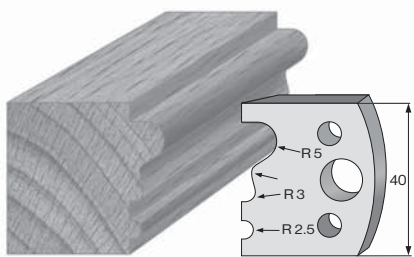

Profile number **33**
 Profilnummer
 islo profilu

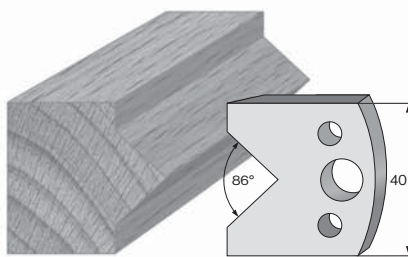

Profile number **34**
 Profilnummer
 islo profilu

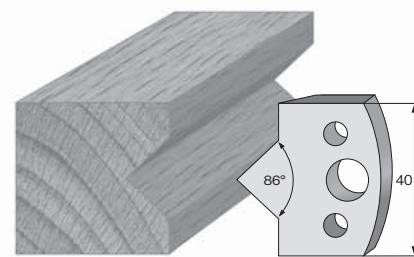

Profile number **35**
 Profilnummer
 islo profilu

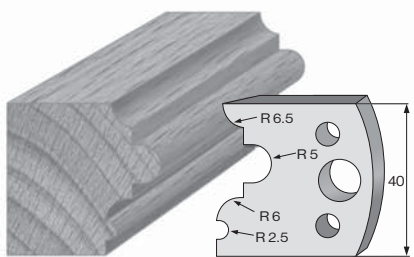

Profile number **36**
 Profilnummer
 islo profilu

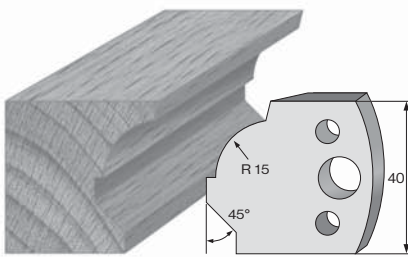

Profile number **37**
 Profilnummer
 islo profilu

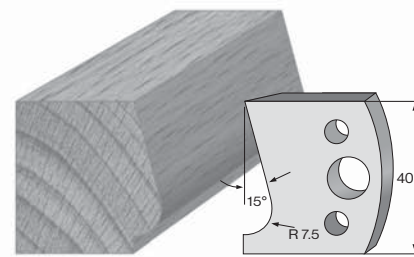

Profile number **38**
 Profilnummer
 islo profilu

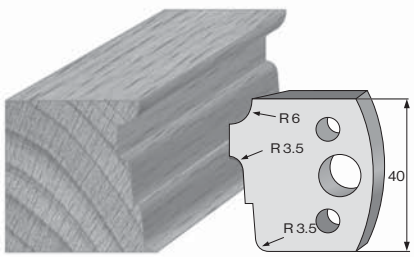

Profile number **39**
 Profilnummer
 islo profilu

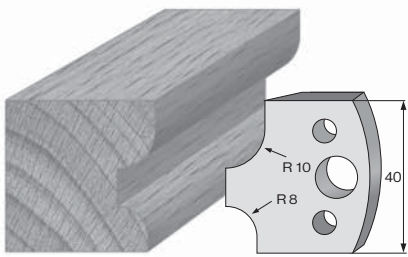

Profile number **40**
 Profilnummer
 islo profilu

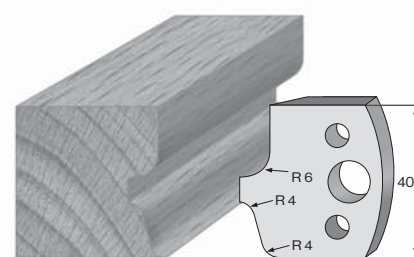

Profile number **41**
 Profilnummer
 islo profilu

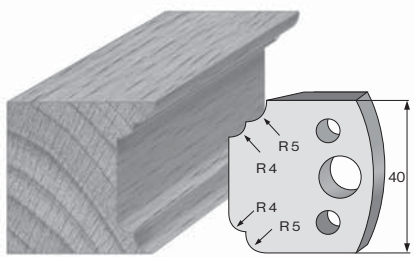

Profile number **42**
 Profilnummer
 islo profilu

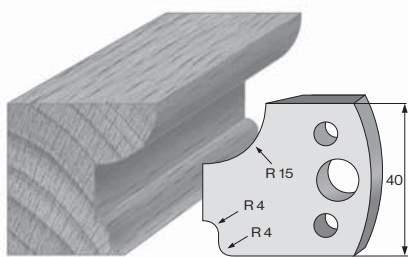

Profile number **43**
 Profilnummer
 islo profilu

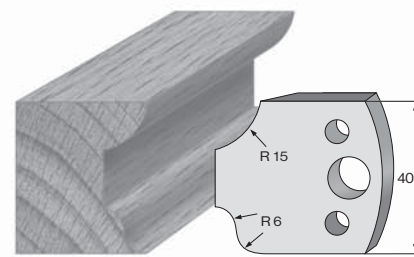

Profile number **44**
 Profilnummer
 islo profilu

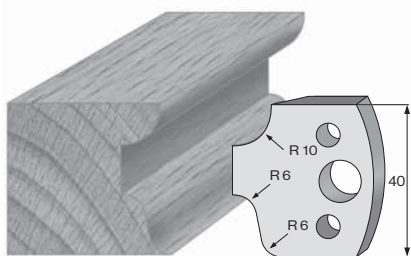

Profile number **45**
 Profilnummer
 islo profilu

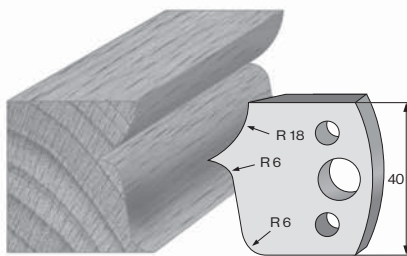

Profile number **46**
 Profilnummer
 islo profilu

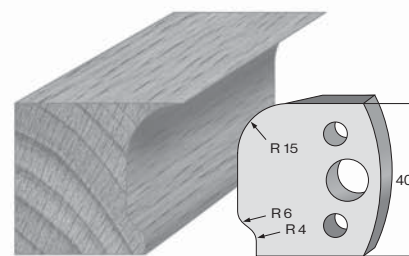

Profile number **47**
 Profilnummer
 islo profilu

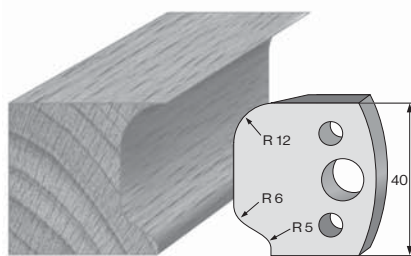

Profile number **48**
 Profilnummer
 islo profilu

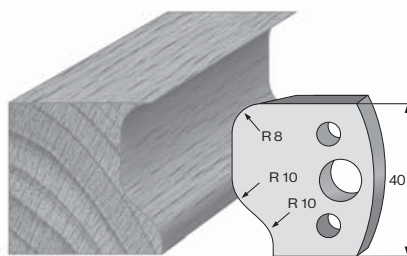

Profile number **49**
 Profilnummer
 islo profilu

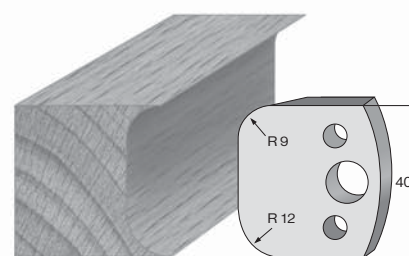

Profile number **50**
 Profilnummer
 islo profilu

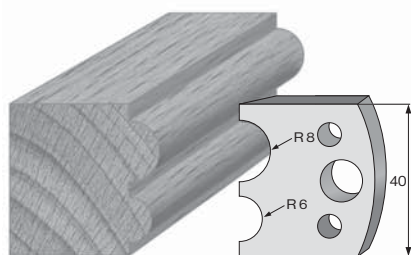

Profile number **51**
 Profilnummer
 islo profilu

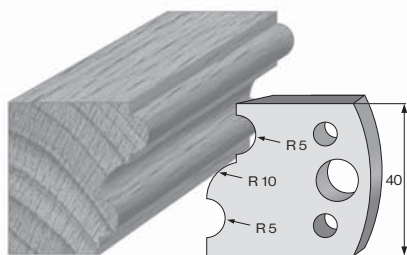

Profile number **52**
 Profilnummer
 islo profilu

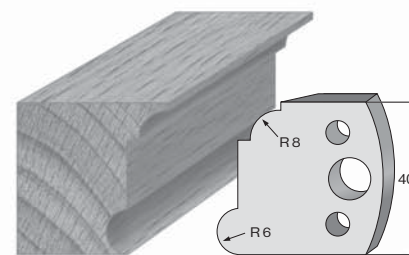

Profile number **53**
 Profilnummer
 islo profilu

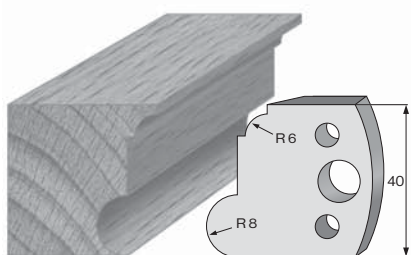

Profile number **54**
 Profilnummer
 islo profilu

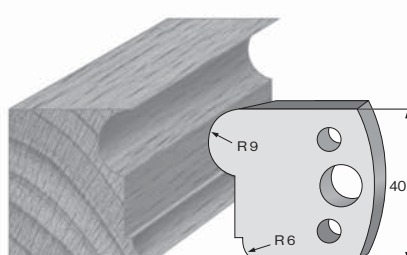

Profile number **55**
 Profilnummer
 islo profilu

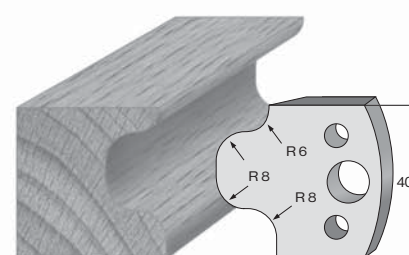

Profile number **56**
 Profilnummer
 islo profilu

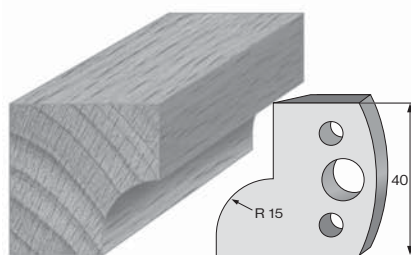

Profile number **57**
 Profilnummer
 islo profilu

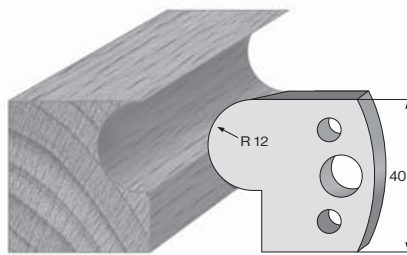

Profile number **58**
 Profilnummer
 islo profilu

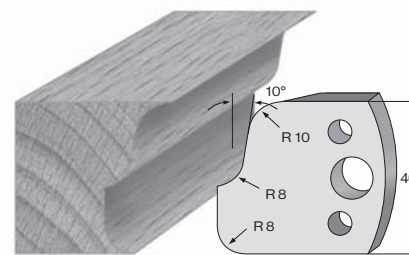

Profile number **59**
 Profilnummer
 islo profilu

Profile Cutters and Limiters
 Profilmesser und Begrenzer
 Profilové nože a omezovače

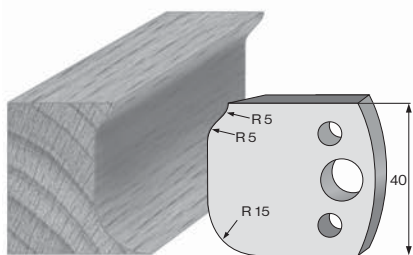

Profile number **60**
 Profilnummer
 islo profilu

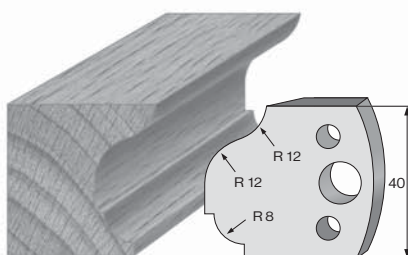

Profile number **61**
 Profilnummer
 islo profilu

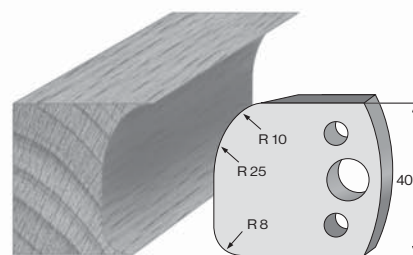

Profile number **62**
 Profilnummer
 islo profilu

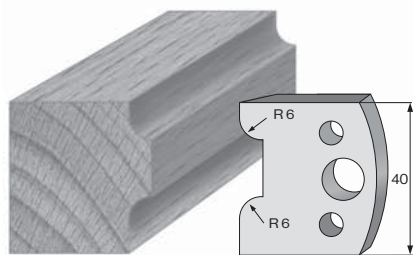

Profile number **63**
 Profilnummer
 islo profilu

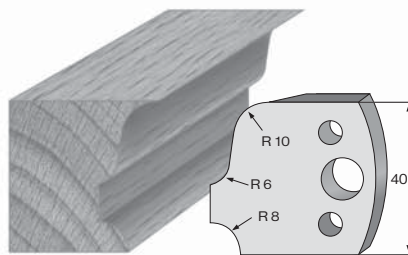

Profile number **64**
 Profilnummer
 islo profilu

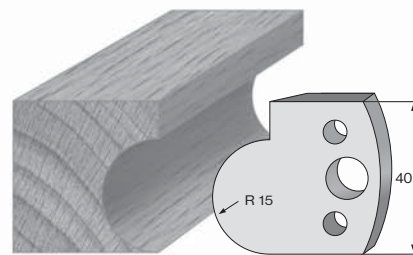

Profile number **65**
 Profilnummer
 islo profilu

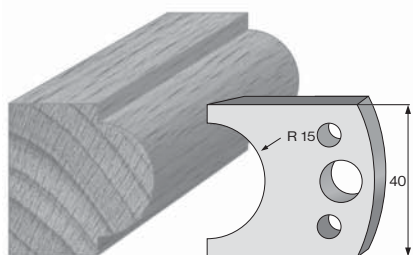

Profile number **66**
 Profilnummer
 islo profilu

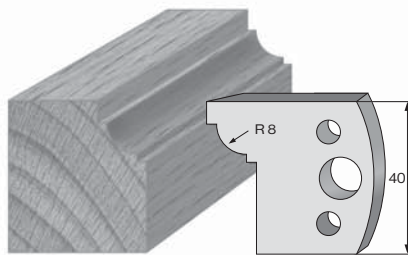

Profile number **67**
 Profilnummer
 islo profilu

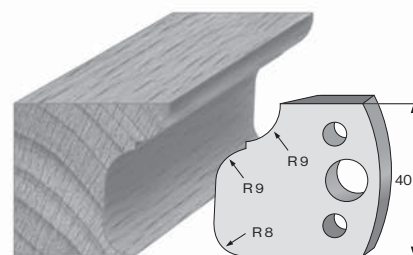

Profile number **68**
 Profilnummer
 islo profilu

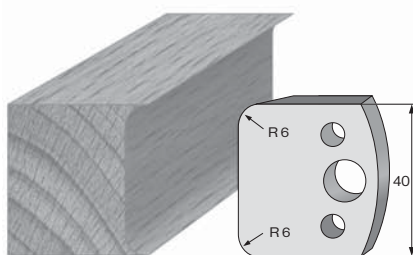

Profile number **69**
 Profilnummer
 islo profilu

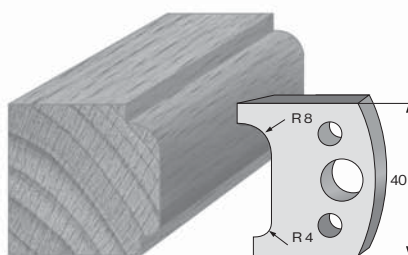

Profile number **70**
 Profilnummer
 islo profilu

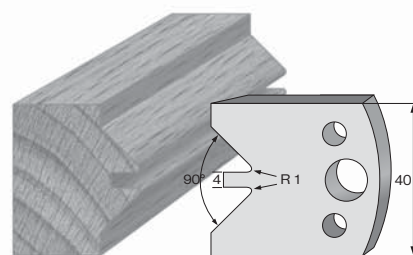

Profile number **71**
 Profilnummer
 islo profilu

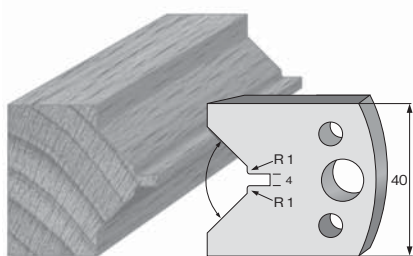

Profile number **72**
 Profilnummer
 islo profilu

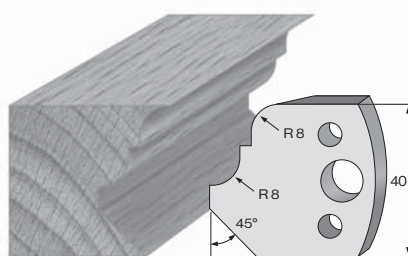

Profile number **73**
 Profilnummer
 islo profilu

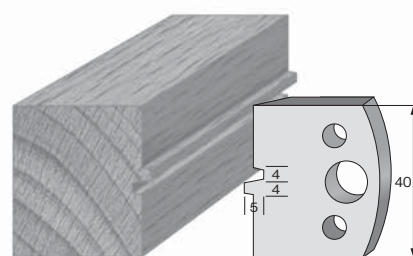

Profile number **74**
 Profilnummer
 islo profilu

Profile Cutters and Limiters
Profilmesser und Begrenzer
Profilové nože a omezovače

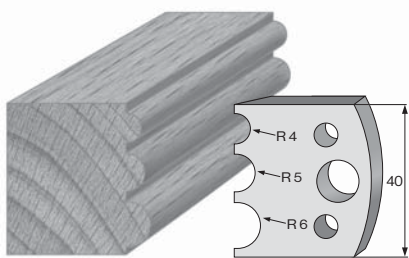

Profile number **90**
 Profilnummer
 islo profilu

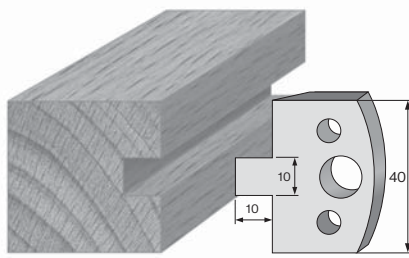

Profile number **91**
 Profilnummer
 islo profilu

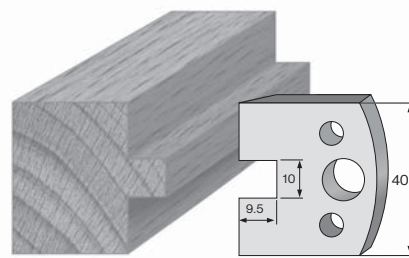

Profile number **92**
 Profilnummer
 islo profilu

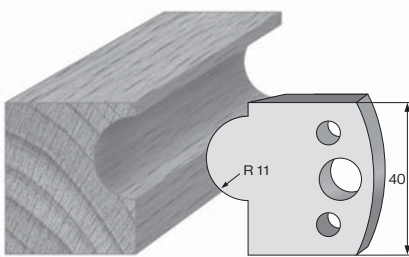

Profile number **93**
 Profilnummer
 islo profilu

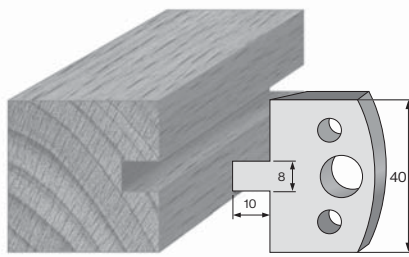

Profile number **94**
 Profilnummer
 islo profilu

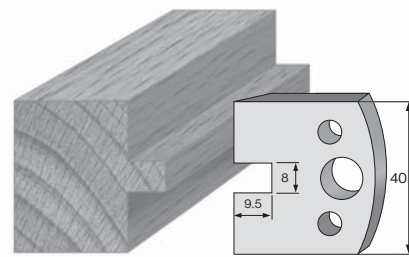

Profile number **95**
 Profilnummer
 islo profilu

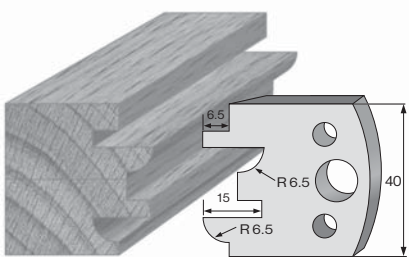

Profile number **96**
 Profilnummer
 islo profilu

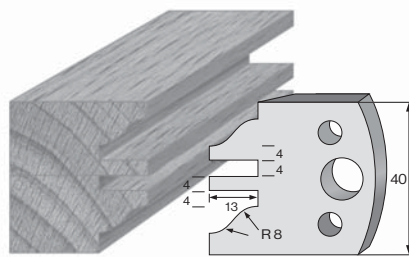

Profile number **97**
 Profilnummer
 islo profilu

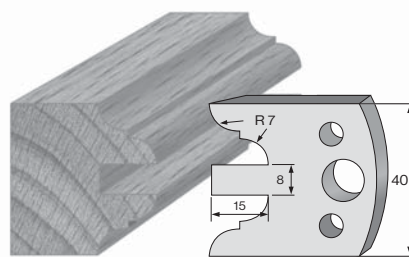

Profile number **98**
 Profilnummer
 islo profilu

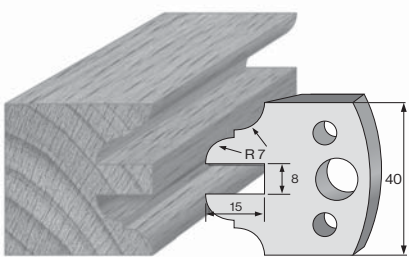

Profile number **99**
 Profilnummer
 islo profilu

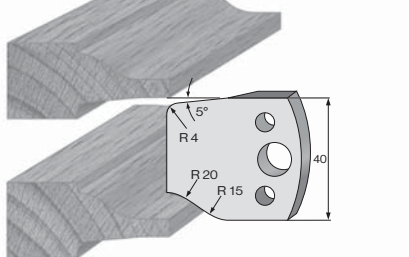

Profile number **100**
 Profilnummer
 islo profilu

Application: planing on four-sided millers, thickeners and surfacers
Machine: shapers, surfacers and thickeners

Anwendung: Hobeln auf vierseitigen Fräsmaschinen, Dicken- und Abgleichfräsmaschinen
Maschine: Unterfräsmaschine, Abgleich- und Dickenfräsmaschine

Použití: hoblování na čtyřstranných frézách, tlouškových a srovnávacích
Stroj: spodní frézky, srovnávací a tlouškové frézky

Characteristics:

- » the head determined for machine shift
- » carbide tipped or HSS 19 830 planing knives made of HSS 18% W material
- » custom-made width up to 300 mm

Charakteristik:

- » Kopf nur für maschinellen Vorschub bestimmt
- » Hobelmesser aus Material HSS 18%, mit Klingen aus Hartmetall oder HSS 19830
- » Breite auf Bestellung bis zu 300 mm

Charakteristika:

- » hlava určena pouze pro strojní posuv
- » hoblovací nože z materiálu HSS 18% W, s bity ze slinutých karbidů nebo HS 19 830
- » šířka zákazově až do 300mm



Planing Head – Dimensional Table
Hobelkopf – Abmessungstabelle
Hoblovací hlava – rozměrová tabulka

D	d	B	Z	n _{max}
90	30	100	2 or / oder / nebo 4	9000
90	30	120	2 or / oder / nebo 4	9000
90	30	150	2 or / oder / nebo 4	9000
90	30	180	2 or / oder / nebo 4	9000
105	30 (35)	100	2 or / oder / nebo 4	9000
105	30 (35)	130	2 or / oder / nebo 4	9000
105	30 (35)	150	2 or / oder / nebo 4	9000
105	30 (35)	180	2 or / oder / nebo 4	9000
105	30 (35)	210	2 or / oder / nebo 4	9000
125	40	40	2 or / oder / nebo 4	9000
125	40	60	2 or / oder / nebo 4	9000
125	40	80	2 or / oder / nebo 4	9000
125	40	100	2 or / oder / nebo 4	9000
125	40	130	2 or / oder / nebo 4	9000
125	40	150	2 or / oder / nebo 4	9000
125	40	180	2 or / oder / nebo 4	9000
125	40	230	2 or / oder / nebo 4	9000
125	40	240	2 or / oder / nebo 4	9000
140	50	60	4 or / oder / nebo 6	8000
140	50	80	4 or / oder / nebo 6	8000
140	50	100	4 or / oder / nebo 6	8000
140	50	130	4 or / oder / nebo 6	8000
140	50	180	4 or / oder / nebo 6	8000
140	50	230	4 or / oder / nebo 6	8000
160	50	60	6 or / oder / nebo 8	8000
160	50	80	6 or / oder / nebo 8	8000
160	50	100	6 or / oder / nebo 8	8000
160	50	130	6 or / oder / nebo 8	8000
160	50	180	6 or / oder / nebo 8	8000
160	50	230	6 or / oder / nebo 8	8000

We can supply spare parts for this product
 Für dieses Erzeugnis liefern wir Ersatzteile
 Na tento výrobek dodáváme náhradní díly

Planing Knives

Hobelmesser

Hoblovací nože

Material: HSS 6 % W - 1.3343 - M2, HSS 18 % W - 1.3355 - T1, HLS 13 % Cr - 1.2379 - D2, DS - 1.2067 - TOOL STEEL

Use: machining of wood boards and balks.

Machine: planer and thicknesser

Material: HSS 6%W - 1.3343 - M2, HSS 18% W - 1.3355 - T1, HLS 13% Cr - 1.2379 - D2, DS - 1.2067 - TOOL STEEL

Anwendung: Bearbeiten von Holzplatten und Kantholz

Maschine: Abgleich- und Dickenfräsmaschine

Materiál: HSS 6%W - 1.3343 - M2, HSS 18% W - 1.3355 - T1, HLS 13% Cr - 1.2379 - D2, DS - 1.2067 - TOOL STEEL

Použití: obrábění dřevěných desek a hranolů

Stroj: srovnávací a tloušťková frézka

Characteristics:

- » material: 1.3355 for hardwood, 1.3343 for hard- and softwood, 1.2379 for softwood, 1.2067 for softwood
- » planing knives are manufactured in metric and imperial sizes
- » custom-made coated planing knives with up to double life-span
- » hardness of planing knives 59 to 64 HRC
- » heat treatment made in a special computer-controlled furnace
- » customized manufacture of planing knives of any dimensions

Charakteristik:

- » Material: 1.3355 für Hartholz, 1.3343 für Hart- und Weichholz, 1.2379 für Weichholz
- » SK Hobelmesser in Meter- und Zollabmessungen
- » beschichtete Hobelmesser mit bis zu doppelter Lebensdauer auf Bestellung
- » Härte der Hobelmesser 59 bis 64 HRC
- » Wärmebehandlung in speziellen Rechner gesteuerten Öfen
- » Herstellung von Hobelmessern beliebiger Abmessungen auf Bestellung

Charakteristika:

- » materiál: 1.3355 pro tvrdé dřevo, 1.3343 pro tvrdé a měkké dřevo, 1.2379 pro měkké dřevo, 1.2067 pro měkké dřevo
- » hoblovací nože vyráběny v metrických i palcových rozměrech
- » povlakované hoblovací nože s až dvojnásobnou životností na zakázku
- » tvrdost hoblovacích nožů 59 až 64 HRC
- » tepelné zpracování prováděno ve speciální peci řízené počítačem
- » zakázková výroba hoblovacích nožů libovolných rozměrů

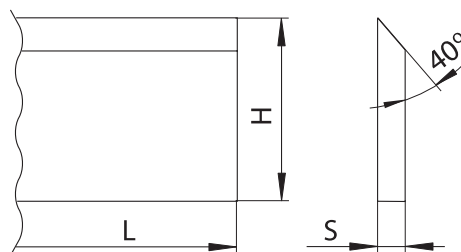

Most Common Planing Knives – Table of Dimensions

Geläufigste SK Hobelmesser – Abmessungstabelle

Nejběžnější hoblovací nože – rozměrová tabulka

[L x H x S]					
100x35x3.0	100x30x3.0	100x25x3.0	100x20x3.0	100x25x2.5	100x20x2.5
120x35x3.0	120x30x3.0	120x25x3.0	120x20x3.0	120x25x2.5	120x20x2.5
130x35x3.0	130x30x3.0	130x25x3.0	130x20x3.0	130x25x2.5	130x20x2.5
150x35x3.0	150x30x3.0	150x25x3.0	150x20x3.0	150x25x2.5	150x20x2.5
180x35x3.0	180x30x3.0	180x25x3.0	180x20x3.0	180x25x2.5	180x20x2.5
210x35x3.0	210x30x3.0	210x25x3.0	210x20x3.0	210x25x2.5	210x20x2.5
240x35x3.0	240x30x3.0	240x25x3.0	240x20x3.0	240x25x2.5	240x20x2.5
260x35x3.0	260x30x3.0	260x25x3.0	260x20x3.0	260x25x2.5	260x20x2.5
310x35x3.0	310x30x3.0	310x25x3.0	310x20x3.0	310x25x2.5	310x20x2.5
400x35x3.0	400x30x3.0	400x25x3.0	400x20x3.0	400x25x2.5	400x20x2.5
410x35x3.0	410x30x3.0	410x25x3.0	410x20x3.0	410x25x2.5	410x20x2.5
450x35x3.0	450x30x3.0	450x25x3.0	450x20x3.0	450x25x2.5	450x20x2.5
500x35x3.0	500x30x3.0	500x25x3.0	500x20x3.0	500x25x2.5	500x20x2.5
510x35x3.0	510x30x3.0	510x25x3.0	510x20x3.0	510x25x2.5	510x20x2.5
530x35x3.0	530x30x3.0	530x25x3.0	530x20x3.0	530x25x2.5	530x20x2.5
610x35x3.0	610x30x3.0	610x25x3.0	610x20x3.0	610x25x2.5	610x20x2.5
640x35x3.0	640x30x3.0	640x25x3.0	640x20x3.0	640x25x2.5	640x20x2.5
710x35x3.0	710x30x3.0	710x25x3.0	710x20x3.0	710x25x2.5	710x20x2.5
810x35x3.0	810x30x3.0	810x25x3.0	810x20x3.0	810x25x2.5	810x20x2.5
910x35x3.0	910x30x3.0	910x25x3.0	910x20x3.0	910x25x2.5	910x20x2.5
1000x35x3.0	1000x30x3.0	1000x25x3.0	1000x20x3.0	1000x25x2.5	1000x20x2.5
1010x35x3.0	1010x30x3.0	1010x25x3.0	1010x20x3.0	1010x25x2.5	1010x20x2.5
1050x35x3.0	1050x30x3.0	1050x25x3.0	1050x20x3.0	1050x25x2.5	1050x20x2.5
1220x35x3.0	1220x30x3.0	1220x25x3.0	1220x20x3.0	1220x25x2.5	1220x20x2.5

Material: high-performance tungsten carbide with sufficient hardness specially made for machining of wood

Use: broaching and thickening of hardwood boards, board with adhesives and for high-performance cutting

Machine: planer and thickener

Material: hochleistungsfähiges Hartmetall mit spezieller Zähfestigkeit, hergestellt für die Holzbearbeitung

Anwendung: Durchziehen und Dickenbearbeitung von Hartholzplatten, Platten mit Klebstoff und für hohe Schnittleistungen

Maschine: Abgleich- und Dickenfräsmaschine

Materiál: vysoce výkonný tvrdokov s dostatečnou houževnatostí speciálně vyrobený pro obrábění dřevomateriálu

Použití: protahování a tloušťkování desek z tvrdého dřeva, desek s lepidlem a pro vysoké rezné výkony

Stroj: srovnávací a tloušťkovací frézka

Characteristics:

- » planing knives with cutting edged of tungsten carbide have shank made of structural steel in which the tungsten carbide cutting tip is brazed with silver and copper
- » tungsten carbide planing knives in metric and imperial sizes
- » customized manufacture of carbide tipped planing knives of any dimensions

Charakteristik:

- » Hobelmesser mit Klingenplättchen aus Hartmetall (SK) haben einen Körper aus Konstruktionsstahl an den mit SilberkupferlötKolben die SK-Klinge angelötet ist
- » SK Hobelmesser in Meter- und Zollabmessungen
- » Herstellung von SK Hobelmessern beliebiger Abmessungen auf Bestellung

Charakteristika:

- » hoblovací nože s břitovými destičkami ze slinutých karbidů (SK) mají tělo z konstrukční oceli, ve kterém je slití bromidovou pájkou napájená SK břit
- » hoblovací nože SK v metrických i palcových rozměrech
- » zakázková výroba hoblovacích nožů SK libovolných rozměrů



The Most Carbide Tipped Planing Knives – Table of Dimensions Geläufigste SK Hobelmesser – Abmessungstabelle Nejběžnější SK hoblovací nože – rozměrová tabulka

[L x H x S]					
100x35x3.0	310x35x3.0	810x35x3.0	210x30x3.0	500x30x3.0	1050x30x3.0
120x35x3.0	400x35x3.0	1050x35x3.0	240x30x3.0	510x30x3.0	180x25x3.0
130x35x3.0	410x35x3.0	100x30x3.0	260x30x3.0	530x30x3.0	210x25x3.0
150x35x3.0	510x35x3.0	120x30x3.0	310x30x3.0	610x30x3.0	260x25x3.0
180x35x3.0	530x35x3.0	130x30x3.0	400x30x3.0	640x30x3.0	310x25x3.0
210x35x3.0	610x35x3.0	150x30x3.0	410x30x3.0	710x30x3.0	810x25x3.0
240x35x3.0	640x35x3.0	180x30x3.0	450x30x3.0	810x30x3.0	1050x25x3.0

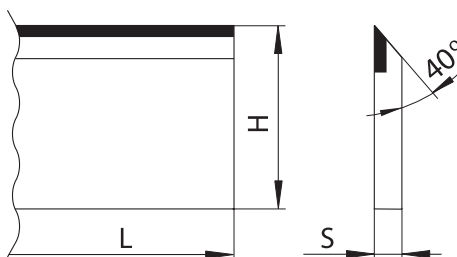

Profile Cutter Head

Profilfräskopf

Profilová frézovací hlava

Application: shaping, broaching and thickening
Machine: shapers, multilateral profile millers, surfacers and thicknessers

Anwendung: Profilieren, Durchziehen und Dickenbearbeitung
Maschine: Unterfräsmaschine, mehrseitige Profilfräsmaschine, Abgleich- und Dickenfräsmaschine

Materiál: profilování, protahování a tlouškování
Stroj: spodní frézky, vícestranné profilovací frézky, srovnávací a tlouškovací frézky

Characteristics:
 » only for machine feed

Charakteristik:
 » nur für maschinellen Vorschub

Characteristics:
 » only for machine feed



Safety Profile Cutter Head – Dimensional Table

Sicherheitsprofilfräskopf – Abmessungstabelle

Bezpečnostní profilová frézovací hlava – rozměrová tabulka

D	d	B	z	n _{max}
122	40	40	2 or / oder / nebo 4	9000
		50	2 or / oder / nebo 4	9000
		60	2 or / oder / nebo 4	9000
		70	2 or / oder / nebo 4	9000
		80	2 or / oder / nebo 4	9000
		100	2 or / oder / nebo 4	9000
		130	2 or / oder / nebo 4	9000
		150	2 or / oder / nebo 4	9000
		180	2 or / oder / nebo 4	9000
230	2 or / oder / nebo 4	9000		

D	d	B	z	n _{max}
137	50	40	2 or / oder / nebo 4	8000
		60	2 or / oder / nebo 4	8000
		80	2 or / oder / nebo 4	8000
		100	2 or / oder / nebo 4	8000
		130	2 or / oder / nebo 4	8000
		150	2 or / oder / nebo 4	8000
		180	2 or / oder / nebo 4	8000
		230	2 or / oder / nebo 4	8000

We can supply spare parts for this product
 Für dieses Erzeugnis liefern wir Ersatzteile
 Na tento výrobek dodáváme náhradní díly

Material: HSS 6 % W - 1.3343 - M2, HSS 18 % W - 1.3355 - T1, HLS 13 % Cr - 1.2379 - D2

Use: profile cutting, machining of wood boards and balks

Machine: shapers, multisided profile cutting millers, planers and thicknessers

Material: HSS 6%W -1.3343 -M2, HSS 18%W - 1.3355 - T1, HLS 13% Cr - 1.2379 - D2

Anwendung: Profilfräsen, Bearbeitung von Holzplatten und Kanthölzern

Maschine: Unterfräsmaschine, mehrseitige Profilfräsmaschine, Abgleich- und Dickenfräsmaschine

Materiál: HSS 6%W - 1.3343 - M2, HSS 18% W - 1.3355 - T1, HLS 13% Cr - 1.2379 - D2

Použití: frézování profil , obrábění dřevěných desek a hranol

Stroj: spodní frézky, vícestranné profilovací frézky, srovnávací a tlouškovací frézky

Characteristics:

- » material: 1.3355 for hardwood, 1.3343 for hard- and softwood, 1.2379 for softwood
- » serrated back knives in metric and inch sizes
- » customized manufacture of serrated back knives of any dimensions
- » hardness: 58 to 63 HRC, at customer's request other hardness
- » heat treatment made in a special computer controlled furnace
- » 60° and 90° serration
- » angle of cutting edge: standard 45° + peripheral land 0.5 mm, other angle at customer's request
- » bevel angle 45°, other angle at customer's request

Charakteristik:

- » Material: 1.3355 für Hartholz, 1.3343 für Hart- und Weichholz, 1.2379 für Weichholz
- » Blanketten mit fixierter Riffelung in Meter- und Zollabmessungen
- » Herstellung von Blanketten mit fixierter Riffelung beliebiger Abmessungen auf Bestellung
- » Härte der Blanketten mit fixierter Riffelung 58 bis 63 HRC, auf Kundenwunsch auch andere Härte
- » Wärmebehandlung in speziellen Rechner gesteuerten Öfen
- » geschliffene Nutung 60° bis 90°
- » Schneidwinkel: Standard 45° + Facette 0,5 mm, andere Winkel nach Kundenwunsch
- » Winkel der gebrochenen Kanten 45°, andere Winkel nach Kundenwunsch

Charakteristika:

- » materiál: 1.3355 pro tvrdé dřevo, 1.3343 pro tvrdé a měkké dřevo, 1.2379 pro měkké dřevo
- » blankety s fixačním rýhováním v metrických i palcových rozměrech
- » zakázková výroba blanket s fixačním rýhováním libovolných rozměrů
- » tvrdost blanket : 58 až 63 HRC, na požání zákazníka i jiná tvrdost
- » tepelné zpracování prováděno ve speciální peci řízené počítačem
- » broušené drážkování 60° a 90°
- » úhel ostří: standard 45° + fazeta 0,5mm, jiný úhel na žádost zákazníka
- » úhel sražení hran 45°, jiný úhel na žádost zákazníka

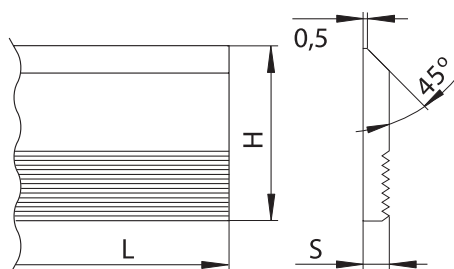

Most Common Serrated Back Knives – Table of Dimensions Geläufigste Blanketten mit fixierter Riffelung – Abmessungstabelle Nejběžnější blankety s fixačním rýhováním – rozměrová tabulka

[L x H x S]								
30x50x8	30x60x8	30x40x8	30x80x8	30x40x6	30x50x6	30x60x6	30x30x4	30x40x4
40x50x8	40x60x8	40x40x8	40x80x8	40x40x6	40x50x6	40x60x6	40x30x4	40x40x4
50x50x8	50x60x8	50x40x8	50x80x8	50x40x6	50x50x6	50x60x6	50x30x4	50x40x4
60x50x8	60x60x8	60x40x8	60x80x8	60x40x6	60x50x6	60x60x6	60x30x4	60x40x4
70x50x8	70x60x8	70x70x8	70x80x8	70x40x6	70x50x6	70x60x6	70x30x4	70x40x4
80x50x8	80x60x8	80x70x8	80x80x8	80x40x6	80x50x6	80x60x6	80x30x4	80x40x4
100x50x8	100x60x8	100x70x8	100x80x8	100x40x6	100x50x6	100x60x6	100x30x4	100x40x4
130x50x8	130x60x8	130x70x8	130x80x8	130x40x6	130x50x6	130x60x6	130x30x4	130x40x4
150x50x8	150x60x8	150x70x8	150x80x8	150x40x6	150x50x6	150x60x6	150x30x4	150x40x4
180x50x8	180x60x8	180x70x8	180x80x8	180x40x6	180x50x6	180x60x6	180x30x4	180x40x4
210x50x8	210x60x8	210x70x8	210x80x8	210x40x6	210x50x6	210x60x6	210x30x4	210x40x4
230x50x8	230x60x8	230x70x8	230x80x8	230x40x6	230x50x6	230x60x6	230x30x4	230x40x4
260x50x8	260x60x8	260x70x8	260x80x8	260x40x6	260x50x6	260x60x6	260x30x4	260x40x4
500x50x8	500x60x8	500x70x8	500x80x8	500x40x6	500x50x6	500x60x6	500x30x4	500x40x4
600x50x8	600x60x8	600x70x8	600x80x8	600x40x6	600x50x6	600x60x6	600x30x4	600x40x4
635x50x8	635x60x8	635x70x8	635x80x8	635x40x6	635x50x6	635x60x6	635x30x4	635x40x4
650x50x8	650x60x8	650x70x8	650x80x8	650x40x6	650x50x6	650x60x6	650x30x4	650x40x4

Carbide Tipped Serrated Back Knives

Blankette mit Klingenplättchen aus Hartmetall mit fixierter Riffelung
Blankety s břitovými destičkami ze slinutých karbidů (SK) s fixačním rýhováním

Material: High-performance tungsten carbide with sufficient hardness specially made for machining of wood materials

Use: profile cutting, machining of wood boards and balks

Machine: shapers, multisided profile cutting millers, planers and thicknessers

Material: hochleistungsfähiges Hartmetall mit spezieller Zähfestigkeit, hergestellt für die Holzbearbeitung

Anwendung: Profilfräsen, Bearbeitung von Holzplatten und Kanthölzern

Maschine: Unterfräsmaschine, mehrseitige Profilfräsmaschine, Abgleich- und Dickenfräsmaschine

Materiál: vysoce výkonný tvrdokov s dostatečnou houževnatostí speciálně vyrobený pro obrábění dřevomateriálu

Použití: frézování profilů, obrábění dřevných desk a hranolů

Stroj: spodní frézky, vícestranné profilovací frézky, srovnávací a tloušťkovací frézky

Characteristics:

- » serrated back knives with tungsten carbide cutting tips have shank made of tool steel in which the tungsten carbide tip is brazed with silver and copper
- » carbide tipped serrated back knives in metric and imperial sizes
- » thickness of tungsten carbide tips H1: 15, 20, 25, 30 mm
- » customized manufacture of carbide tipped serrated back knives of any dimensions The most common tungsten carbide tipped serrated back knives – table of dimensions

Charakteristik:

- » Blanketten mit Klingenplättchen aus Hartmetall (SK) haben einen Körper aus Werkzeugstahl an den mit Silberkupferlötcolben die SK-Klinge angelötet ist
- » Blanketten mit fixierter Riffelung in Meter- und Zollabmessungen
- » Breite der SK-Plättchen H1: 15, 20, 25, 30
- » Herstellung von Blanketten mit fixierter Riffelung beliebiger Abmessungen auf Bestellung

Charakteristika:

- » blankety s břitovými destičkami ze slinutých karbidů (SK) mají tělo z nástrojové oceli ve kterém je slitkovým způsobem pájkou napájen SK břit
- » blankety s fixačním rýhováním v metrických i palcových rozměrech
- » šířka SK plátek H1: 15, 20, 25, 30
- » zakázková výroba SK blanket s fixačním rýhováním jiných rozměrů

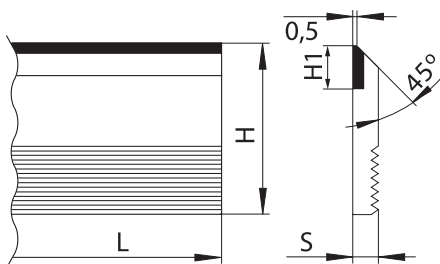

The Most Common Carbide Tipped Blankets with Fixation Grooving – Table of Dimensions

Geläufigste SK Blanketten mit fixierter Riffelung – Abmessungstabelle
Nejběžnější SK blankety s fixačním rýhováním – rozměrová tabulka

[L x H x S]			
50x40x8	50x50x8	50x60x8	50x70x8
80x40x8	80x50x8	80x60x8	80x70x8
100x40x8	100x50x8	100x60x8	100x70x8
130x40x8	130x50x8	130x60x8	130x70x8
180x40x8	180x50x8	180x60x8	180x70x8
230x40x8	230x50x8	230x60x8	230x70x8
650x40x8	650x50x8	650x60x8	650x70x8



www.pilana.com, www.pilana.cz