

## СТАНДАРТНЫЕ СТРОГАЛЬНЫЕ НОЖИ

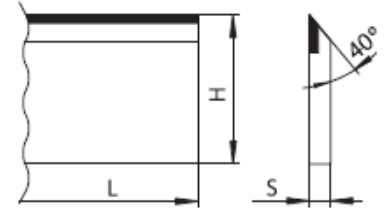
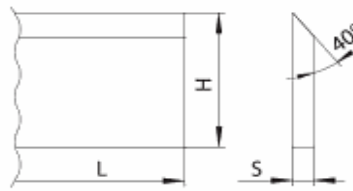

Материал: HSS 6%W-1.3343-M2, HSS18%W-1.3355-T1, HLS13%Cr-1.2379-D2, DS-1.2067-TOOL STEEL

Другие размеры можно поставлять по договоренности.

Материал	HSS 18%W		HSS%6W		HLS13%Cr		DS		Твердосплавные		
	HxS(mm)	35x3	30x3	35x3	30x3	35x3	30x3	35x3	30x3	35x3	30x3
L(mm)	Цена в EUR/шт. с НДС										
60	2,06	1,89	1,66	1,53	1,06	0,96	0,69	0,61	7,08	7,08	
80	2,75	2,51	2,22	2,02	1,41	1,27	0,91	0,81	9,46	9,46	
100	3,44	3,16	2,77	2,53	1,75	1,60	1,14	1,02	11,81	11,81	
120	4,14	3,77	3,32	3,04	2,11	1,90	1,36	1,23	14,19	14,19	
130	4,49	4,09	3,59	3,29	2,29	2,06	1,49	1,32	15,37	15,37	
150	5,16	4,71	4,14	3,80	2,63	2,38	1,72	1,53	17,74	17,74	
160	5,51	5,04	4,42	4,06	2,81	2,55	1,84	1,63	18,92	18,92	
170	5,85	5,36	4,70	4,30	2,98	2,71	1,94	1,74	20,10	20,10	
180	6,20	5,67	4,97	4,55	3,16	2,86	2,06	1,84	21,27	21,27	
210	7,24	6,60	5,81	5,30	3,69	3,32	2,41	2,13	24,83	24,83	
230	7,92	7,24	6,36	5,82	4,04	3,65	2,63	2,34	27,20	27,20	
240	8,26	7,56	6,63	6,06	4,21	3,82	2,75	2,44	28,38	28,38	
250	8,61	7,87	6,91	6,33	4,38	3,97	2,86	2,55	29,56	29,56	
260	8,95	8,17	7,19	6,57	4,58	4,13	2,98	2,65	30,73	30,73	
300	10,34	9,44	8,29	7,59	5,27	4,76	3,43	3,05	35,46	35,46	
310	10,67	9,76	8,58	7,83	5,45	4,92	3,55	3,16	36,66	36,66	
350	12,06	11,02	9,68	8,86	6,15	5,57	4,02	3,56	41,39	41,39	
400	13,77	12,60	11,06	10,12	7,02	6,36	4,59	4,07	47,30	47,30	
410	14,12	12,90	11,33	10,36	7,21	6,51	4,70	4,18	48,48	48,48	
450	15,51	14,16	12,44	11,39	7,90	7,14	5,16	4,59	53,21	53,21	
500	17,23	15,73	13,83	12,65	8,79	7,93	5,73	5,09	59,11	59,11	
510	17,57	16,04	14,10	12,89	8,95	8,10	5,84	5,20	60,31	60,31	
530	18,26	16,69	14,65	13,41	9,31	8,42	6,08	5,40	62,67	62,67	
600	20,67	18,89	16,60	15,18	10,54	9,53	6,88	6,12	70,95	70,95	
610	21,01	19,20	16,87	15,42	10,70	9,68	7,00	6,22	72,13	72,13	
640	22,06	20,15	17,69	16,18	11,24	10,15	7,33	6,51	75,68	75,68	
710	24,46	22,35	19,62	17,95	12,47	11,28	8,14	7,23	83,95	83,95	
810	27,91	25,49	22,40	20,48	14,22	12,86	9,28	8,25	95,78	95,78	
910	31,36	28,63	25,16	23,01	15,97	14,45	10,43	9,27	107,60	107,60	
1000	34,46	31,48	27,65	25,30	17,57	15,87	11,47	10,19	118,24	118,24	
1010	34,80	31,79	27,93	25,54	17,74	16,03	11,57	10,30	119,42	119,42	
1050	36,18	33,04	29,04	26,54	18,44	16,67	12,05	10,69	124,15	124,15	
1220	46,24	42,24	37,11	33,94	23,56	21,31	15,39	13,67	158,68	158,68	

L-длина [мм], H-ширина [мм], S-толщина [мм]

**Материал:**

1.3355 для твёрдой древесины,  
 1.3343 для твёрдой и мягкой древесины,  
 1.2379 для мягкой древесины,  
 1.2067 для мягкой древесины

**Характеристика:**

строгальные ножи производятся в метрических и дюймовых размерах  
 строгальные ножи, с покрытием, даже с двукратным сроком службы по заказу  
 твёрдость строгальных ножей от 59 до 64 HRC  
 термическая обработка проводится в специальной печи, управляемой компьютером  
 производство строгальных ножей любых размеров по заказу

г. Ужгород, Тел/факс: +38(0312)655790; +38(050)3720216; +38(099)7275020

г. Тернополь, Тел/факс: +38(0352)232050; +38(050)9215424; +38(067)3527652



### СТРОГАЛЬНЫЕ НОЖИ - длина в метрах

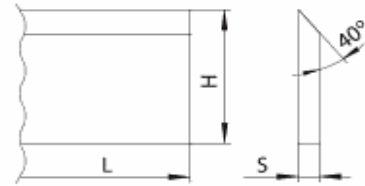

Материал	HSS 18% W 1.3355 T1	HSS 6%W 1.3343 M2	HLS 1.2379 D2	DS WERKZEUGSTAHL TOOL STEEL
HxSx-1000 (mm)	Цена - EUR / m			
20 x 2,5	24,9	20,7	-	-
25 x 2,5	29,0	24,1	-	-
30 x 2,5	33,7	26,6	-	-
20x3	25,1	20,2	-	8,5
25x3	27,8	22,4	14,2	9,3
30x3	31,5	25,3	15,9	10,2
35x3	34,5	27,7	17,6	11,5
40x3	45,3	37,1	-	12,9
30x4	49,3	41,0	-	-
35x4	55,1	45,8	-	-
40x4	59,4	49,4	-	-
50x4	74,1	61,7	-	-

Цены жалькулированы для длин до 1060 мм  
10% надбавки за длину с 1070 мм до 1220 мм

### БЛАНКЕТЫ С ФИКСИРУЮЩИМ РИФЛЕНИЕМ

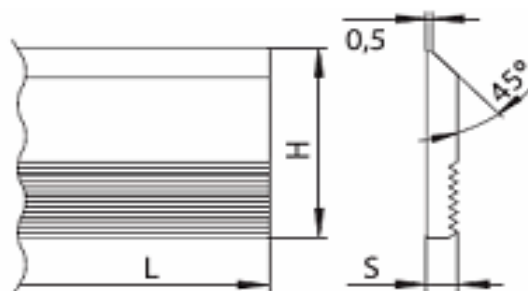

Применение: фрезерование профилей, обработка деревянных досок и брусков.

Станок: фрезерные станки с нижним расположением, многосторонние профильные фрезерные станки, фуговальные фрезерные станки и рейсмусовые станки

Материал	HSS 6%W DIN-1.3343 USA-M2 GERMANY - DMo5 CZECH-19830									
H x S (mm)	Цена-EUR/шт									
L (mm)	40x8	50x8	60x8	70 x 8	40 X 6	50x6	60x6	30x4	35x4	40x4
30	4,2	4,7	5,5	6,3	3,5	4,1	4,8	2,1	2,3	2,5
40	5,3	5,9	6,8	7,8	4,4	5,2	5,9	2,6	2,9	3,1
50	6,3	7,0	8,1	9,3	5,3	6,2	7,1	3,2	3,4	3,7
60	7,3	8,1	9,3	10,8	6,2	7,2	8,3	3,7	4,0	4,4
70	8,4	9,2	10,6	12,2	7,1	8,3	9,5	4,2	4,6	5,0
80	9,4	10,3	11,9	13,7	8,0	9,3	10,6	4,8	5,2	5,6
100	11,5	12,6	14,5	16,7	9,8	11,4	13,0	5,9	6,4	6,9
130	14,6	15,9	18,3	21,1	12,4	14,5	16,5	7,5	8,1	8,8
150	16,6	18,2	20,9	24,0	14,2	16,5	18,8	8,6	9,3	10,0
180	19,8	21,5	24,8	28,5	16,9	19,6	22,4	10,2	11,1	12,0
210	22,9	24,9	28,6	32,9	19,6	22,7	25,9	11,8	12,8	13,8
230	24,9	27,1	31,2	35,9	21,3	24,8	28,2	12,9	14,0	15,1
260	28,0	30,5	35,0	40,3	24,0	27,9	31,8	14,5	15,8	17,0
650	67,3	72,8	83,5	96,0	57,9	67,1	76,3	35,2	38,1	41,0

Материал	HSS 18% W DIN -1.3355 USA-T1 CZECH-19824									
H x S (mm)	Цена-EUR/шт									
L (mm)	40x8	50x8	60x8	70x8	40x6	50x6	60x6	30x4	35x4	40x4
30	4,7	5,5	6,4	7,4	3,9	4,5	5,3	2,3	2,5	2,8
40	5,9	6,8	8,0	9,2	4,9	5,6	6,6	2,9	3,2	3,5
50	7,1	8,2	9,6	11,1	5,9	6,8	8,0	3,6	3,9	4,2
60	8,3	9,5	11,2	12,9	6,9	7,9	9,3	4,2	4,5	4,9
70	9,5	10,9	12,8	14,7	8,0	9,1	10,6	4,8	5,2	5,7
80	10,7	12,2	14,4	16,5	9,0	10,2	12,0	5,4	5,9	6,4
100	13,0	15,0	17,6	20,2	11,0	12,5	14,7	6,7	7,2	7,8
130	16,6	19,0	22,4	25,7	14,1	16,0	18,7	8,5	9,2	10,0
150	19,0	21,7	25,6	29,4	16,1	18,3	21,4	9,8	10,5	11,5
180	22,6	25,8	30,4	34,9	19,1	21,7	25,4	11,6	12,5	13,6
210	27,2	29,9	35,1	40,4	22,2	25,1	29,5	13,5	14,5	15,8
230	28,5	32,6	38,3	44,1	24,2	27,4	32,1	14,7	15,9	17,3
260	32,1	36,7	43,1	49,5	27,3	30,9	36,2	16,6	17,9	19,4
650	77,4	88,2	103,7	119,2	66,0	74,6	87,3	40,4	43,4	47,1

L-длина [мм], H-ширина [мм], S-толщина [мм]

**БЛАНКЕТЫ С ФИКСИРУЮЩИМ РИФЛЕНИЕМ**

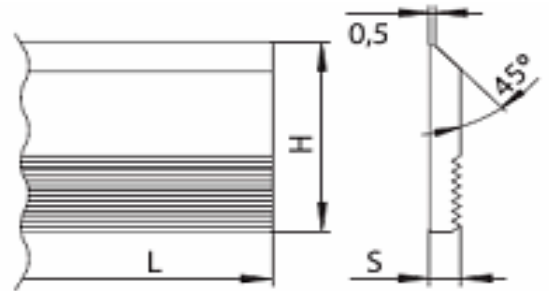

Материал	HSS 6% W 1.3343 M2	HSS 18% W 1.3355 T1
	Цена-EUR/шт.	
L x H x S (mm)		
650 x 30 x 4	35,2	40,4
650 x 35 x 4	38,1	43,4
650 x 40 x 4	41,0	47,1
650 x 45 x 4	44,1	50,7
650 x 50 x 4	46,8	53,8
650 x 40 x 6	57,9	66,0
650 x 50 x 6	67,1	74,6
650 x 60 x 6	76,3	87,3
650 x 70 x 6	83,0	101,0
650 x 40 x 8	67,3	77,4
650 x 50 x 8	72,8	88,2
650 x 60 x 8	83,5	103,7
650 x 70 x 8	96,0	119,2

## Фрезерная головка

D	d	B	Z	Цена-EUR/шт,
122	40	40	2	113,7
122	40	60	2	125,6
122	40	80	2	159,2
122	40	100	2	185,1
122	40	130	2	213,8
122	40	150	2	236,5
122	40	180	2	262,1
122	40	230	2	302,0
122	40	40	4	150,0
122	40	60	4	153,3
122	40	80	4	188,4
122	40	100	4	216,2
122	40	130	4	252,3
122	40	150	4	270,3
122	40	180	4	306,3
122	40	230	4	356,4

D-диаметр головки (мм), d-диаметр крепежного отверстия (мм), B-ширина головки (мм), Z-количество ножей

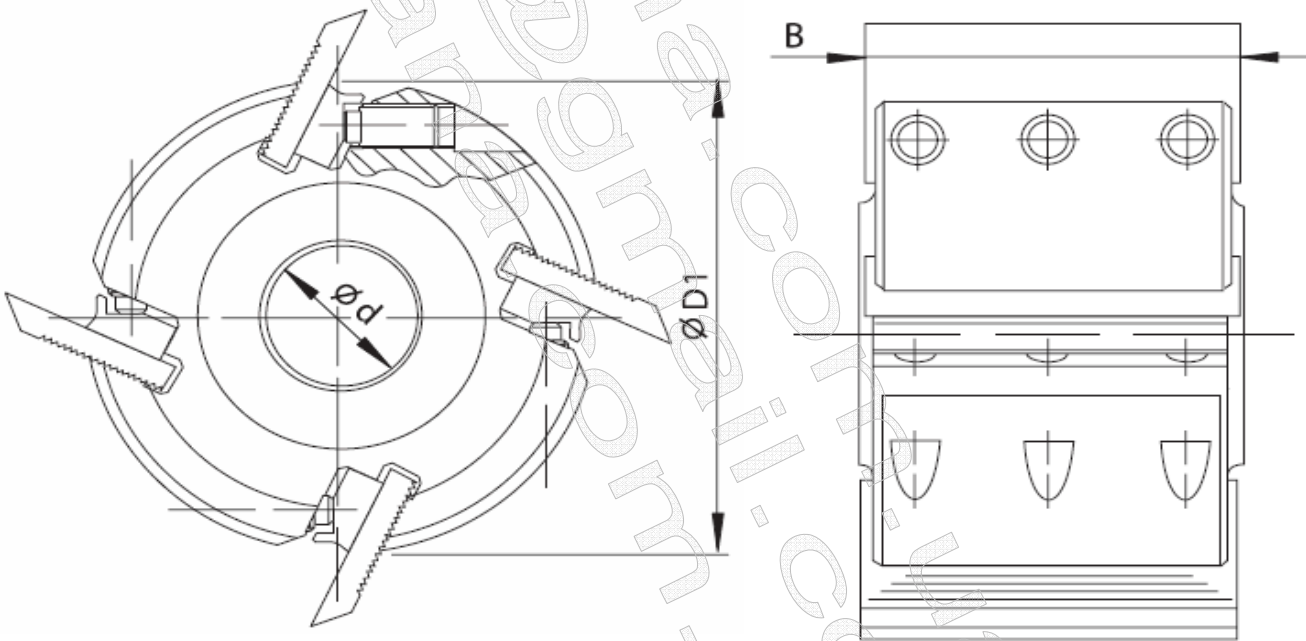

D	d	B	Z	Цена-EUR/шт,
125	40	80	4	267,0
125	40	100	4	301,4
125	40	120	4	335,8
125	40	130	4	357,1
125	40	150	4	401,3
125	40	160	4	422,6
125	40	170	4	447,2
125	40	180	4	468,5
125	40	190	4	493,0
125	40	210	4	524,2
125	40	230	4	553,6
125	40	240	4	579,9
125	40	250	4	614,3

D-диаметр головки (мм), d-диаметр крепежного отверстия (мм), B-ширина головки (мм), Z-количество ножей

### УНИВЕРСАЛЬНАЯ ФРЕЗЕРНАЯ ГОЛОВКА С ПРОФИЛЬНЫМИ НОЖАМИ

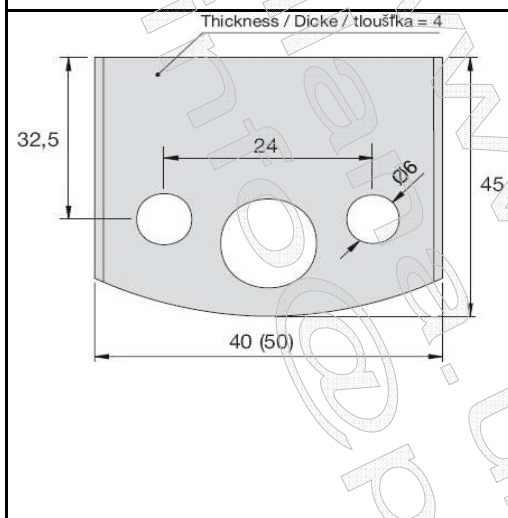
	<b>номер профиля</b>		профильный нож	ограничитель ножа
	№ 00-100		Цена-EUR/шт.	
			4,1	3,4
	<b>Полуфабрикат</b>		Цена-EUR/шт.	
	Полуфабрикат ножа инструментальная сталь, SP 40x45/48/50x4		4,1	
	Полуфабрикат ограничителя инструментальная сталь, SP 38x44/47/49x4		3,4	
Полуфабрикат ножа инструментальная сталь, SP 50x45x4		4,1		
Полуфабрикат ножа, HSS 40x45x4		7,6		
Полуфабрикат ножа, HSS 50x45x4		8,6		

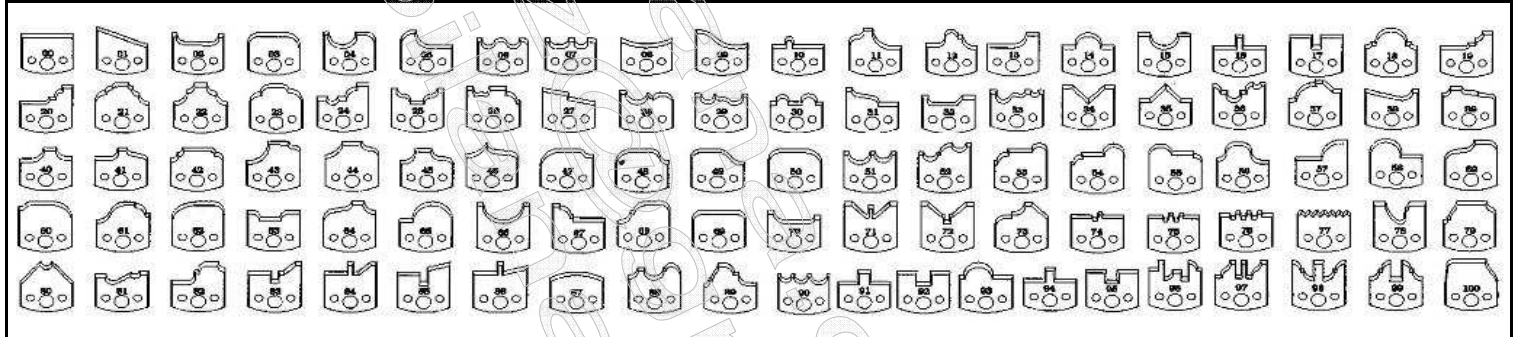

	<b>Универсальная профильная фрезерная головка</b>				Цена-EUR/шт.
	<b>D</b>	<b>d</b>	<b>B</b>	<b>n</b>	
	93	30	40	7000-9000	47,74
	120	30	40	7000-9000	51,37
D-диаметр головки (мм), d-диаметр крепежного отверстия (мм), B-ширина головки (мм), n-Обороты фрезерной головки (об/мин.-1)					

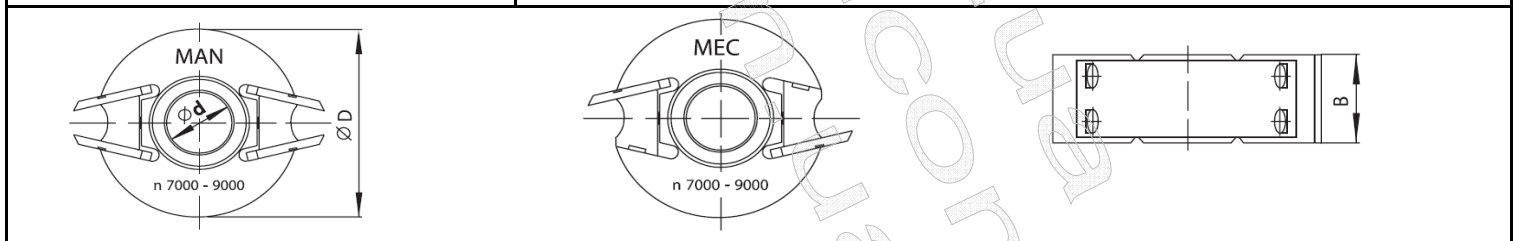

	<b>Деревянная кассета для фрезеровочной головки, профильного ножа и ограничителя</b>		Цена-EUR/шт.
	Деревянная кассета для 6-ти комплектов		23,7
	Деревянная кассета для 12-ти комплектов		25,1
	Деревянная кассета для 24-ти комплектов		29,4
	Деревянная кассета для 36-ти комплектов		35,1